

РУКОВОДСТВО ПОЛЬЗОВАТЕЛЯ

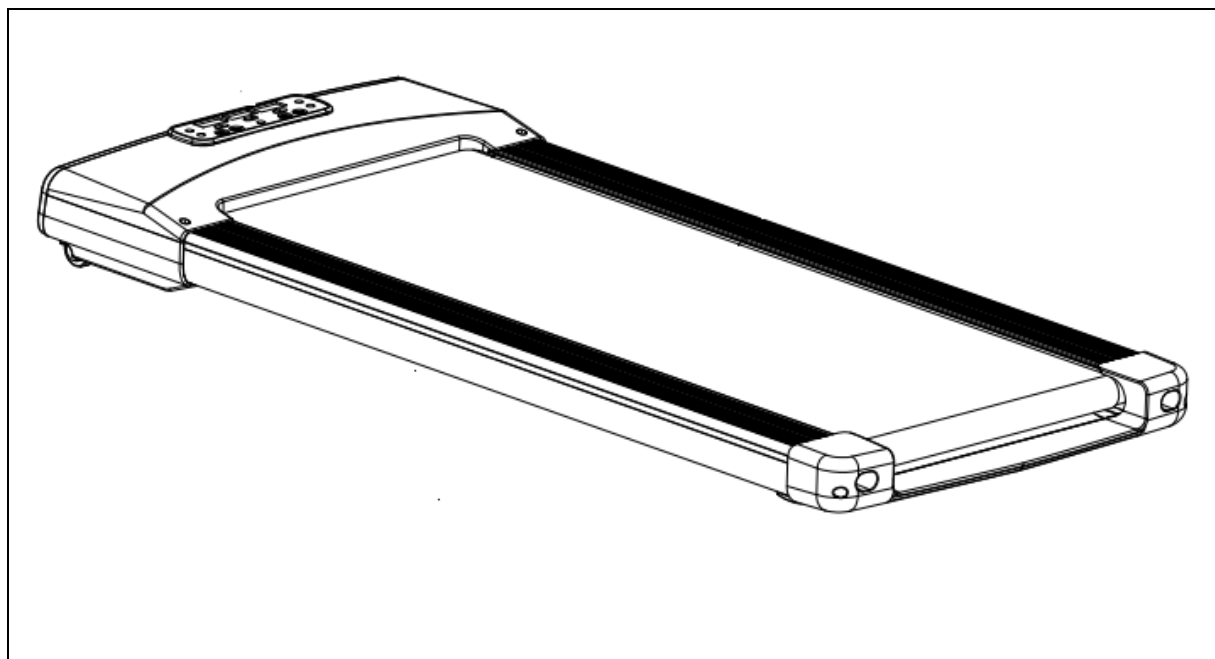

ДОРОЖКА БЕГОВАЯ ЭЛЕКТРИЧЕСКАЯ

GB-1140



- КОМПАКТНАЯ КОНСТРУКЦИЯ
- МОЩНОСТЬ ДВИГАТЕЛЯ: МАКСИМАЛЬНАЯ 1,75 Л.С
- ДИАПАЗОН СКОРОСТЕЙ: 1-6 КМ/Ч
- LED ДИСПЛЕЙ ОТОБРАЖАЕТ ВРЕМЯ, СКОРОСТЬ, ДИСТАНЦИЮ, КОЛИЧЕСТВО ШАГОВ
- ФУНКЦИЯ BLUETOOTH APP
- ГАБАРИТЫ БЕГОВОГО ПОЛОТНА: 110 X 43 СМ
- ДИСТАНЦИОННЫЙ ПУЛЬТ УПРАВЛЕНИЯ В КОМПЛЕКТЕ
- МАКСИМАЛЬНЫЙ ВЕС ПОЛЬЗОВАТЕЛЯ 100 КГ

ОГЛАВЛЕНИЕ

ИНСТРУКЦИЯ ПО БЕЗОПАСНОСТИ.....	2
РЕКОМЕНДАЦИИ ПО РАЗМЕЩЕНИЮ.....	3
РЕКОМЕНДАЦИИ ПО ХРАНЕНИЮ.....	4
ОСНОВНЫЕ ХАРАКТЕРИСТИКИ.....	5
КОМПЛЕКТАЦИЯ.....	5
ПОДКЛЮЧЕНИЕ К ИСТОЧНИКУ ПИТАНИЯ.....	6
РЕКОМЕНДАЦИИ ДЛЯ ТРЕНИРОВОК.....	6
РУКОВОДСТВО ПО ИСПОЛЬЗОВАНИЮ БЕГОВОЙ ДОРОЖКИ.....	7
ТИПИЧНЫЕ НЕИСПРАВНОСТИ И РУКОВОДСТВО ПО ИХ УСТРАНЕНИЮ.....	8
РЕГУЛЯРНОЕ ТЕХНИЧЕСКОЕ ОБСЛУЖИВАНИЕ.....	8
РЕКОМЕНДАЦИИ ПО УТИЛИЗАЦИИ	10
ГАРАНТИЙНЫЕ УСЛОВИЯ	11

УВАЖАЕМЫЙ ПОКУПАТЕЛЬ!

Благодарим Вас за выбор современного тренажера ТМ SportElite, который прекрасно подойдет для Вашего дома, обеспечит безопасную и эффективную тренировку и поможет Вам приобрести хорошую физическую форму.

! ВНИМАНИЕ!

Перед началом использования тренажера внимательно изучите данное руководство в целях снижения риска получения травм во время тренировки. Ознакомьтесь с инструкцией по безопасности и информацией о мерах предосторожности.

Данное руководство подлежит хранению и использованию в качестве справочного материала.

ВНИМАНИЕ!

Перед началом использования тренажера настоятельно рекомендуем Вам проконсультироваться с врачом при наличии заболеваний сердечно сосудистой системы, гипертонии, сахарного диабета, заболеваний органов дыхания, в случае курения и иных хронических заболеваний, а так же если Вам более 35 лет и Вы имеете избыточный вес.

ИНСТРУКЦИЯ ПО БЕЗОПАСНОСТИ

МЕРЫ ПРЕДОСТОРОЖНОСТИ

В целях безопасности внимательно прочтите нижеприведенные инструкции прежде, чем приступить к занятиям.

1. Используйте тренажер в соответствии с руководством по эксплуатации.
2. Во время использования на тренажере может находиться только один человек.
3. Ответственность за правильное инструктирование и безопасность всех пользователей тренажера несет его владелец.
4. Данный тренажер предназначен для бытового/домашнего использования в закрытом помещении и не предназначен для использования в коммерческих целях и на открытом воздухе. Он не подлежит сдаче в аренду и использованию в иных коммерческих целях.
5. Используйте тренажер в соответствии с руководством по эксплуатации, для тренировки взрослых людей. Не допускается использование тренажера детьми и домашними животными. Во время работы беговой дорожки дети и домашние животные должны находиться на безопасном расстоянии.
6. Держите силиконовую смазку в безопасном месте, недоступном для детей.
7. Перед использованием тренажера необходимо проверить значение максимального веса пользователя в соответствии с руководством по эксплуатации. Превышение максимального веса может привести к сбоям в работе тренажера.
8. Максимальный вес пользователя -100кг.
9. При эксплуатации используйте надлежащую одежду и обувь. Не носите свободную одежду, которая может застрять в элементах изделия.
10. Не допускайте попадания предметов в желоба.
11. Если тренажер подключен к внешнему источнику питания, убедитесь в исправном состоянии шнура питания и вилки. Выполняйте подключение только при условии наличия надлежащего заземления цепи электропитания; отсутствие заземления может привести к повреждениям тренажера, на которые не распространяется гарантия. Шнур питания должен находиться на безопасном расстоянии от горячих

- поверхностей и предметов.
12. Не используйте одну розетку для одновременного подключения других энергоемких бытовых приборов, таких как микроволновая печь, кондиционер и т.п.
 13. Эксплуатация беговой дорожки запрещается в случае повреждения шнура или разъема электропитания и в случае ненадлежащего функционирования дорожки.
 14. Если тренажер подключен к внешнему источнику питания: не оставляйте тренажер без присмотра во время работы. Отключайте тренажер от сети после использования.
 15. Регулярно выполняйте проверку и затяжку всех винтов, т.к. вследствие вибрации затяжка винтов и гаек может быть ослаблена. Гарантия не распространяется на повреждения вследствие ненадлежащего технического обслуживания.
 16. В случае необходимости технической поддержки, вы можете обратиться в сервисный центр.
 17. Извлечение изделия из упаковки должно осуществляться двумя людьми во избежание механических повреждений при извлечении, которые не являются гарантийным случаем.
 18. Не включайте изделие, находясь на беговом полотне, т.к. это приведет к перегрузке двигателя. Поставьте ноги на боковые платформы по сторонам беговой дорожки. Ставьте ноги на беговое полотно, когда его скорость станет постоянной, но не более 2 км/ч.
 19. После непрерывного использования дорожки в течение одного часа рекомендуется дать ей остыть на протяжении 30 минут. Чрезмерный перегрев дорожки может привести к неисправности.
 20. Данный тренажер представляет собой электронное оборудование и не подлежит выбросу в муниципальные мусоросборники. В целях обеспечения защиты окружающей среды тренажер подлежит утилизации в соответствии с действующим законодательством государства использования. Получить подробную информацию о порядке утилизации вы можете в местном органе муниципальной власти.
 21. Производитель оставляет за собой право без предварительного уведомления покупателей вносить изменение в дизайн и технические характеристики изделия, не ухудшающие его потребительские свойства.
 22. **Данный тренажер предназначен исключительно для бытового использования. Производитель/Продавец не берут на себя ответственность в случае возникновения проблем при его использовании в коммерческих целях. При использовании тренажера в коммерческих целях (фитнес-центрах) и/или общественных (медицинских, оздоровительных и т.п.) организациях на него не распространяются гарантийные обязательства продавца по ремонту и обслуживанию.**

ВАЖНО!

Во избежание травм перед началом и по окончании тренировок выполняйте упражнения на растяжку.

Если во время тренировки вы испытываете боль в грудной клетке, чрезмерную усталость, тошноту, головокружение или одышку, незамедлительно прекратите тренировку и обратитесь за консультацией к врачу до возобновления тренировок.

РЕКОМЕНДАЦИИ ПО РАЗМЕЩЕНИЮ

1. Тренажер должен быть установлен в помещении, вдали от зон с повышенной запыленностью или влажностью. Не храните тренажер в гараже, внутреннем дворе или вблизи воды. Высокая влажность, присутствие пыли и воды в зоне хранения может привести к нарушениям в работе тренажера и аннулированию гарантии.
2. Разместите изделие на ровной горизонтальной поверхности. Размещение на неровной поверхности

может отрицательно повлиять на функционирование тренажера.

3. Устанавливая беговую дорожку, избегайте толстых ковровых покрытий. Это может привести к повреждению двигателя вследствие проблем с вентиляцией.

4. Обеспечьте хорошую вентиляцию во время работы тренажера.

5. Изделие должно размещаться в хорошо вентилируемом помещении. Не устанавливайте изделие в помещениях, где распылялись спреи или аэрозоли и в местах с повышенным содержанием кислорода. Это может оказывать влияние на состав вдыхаемого воздуха и привести к несчастному случаю во время тренировки.

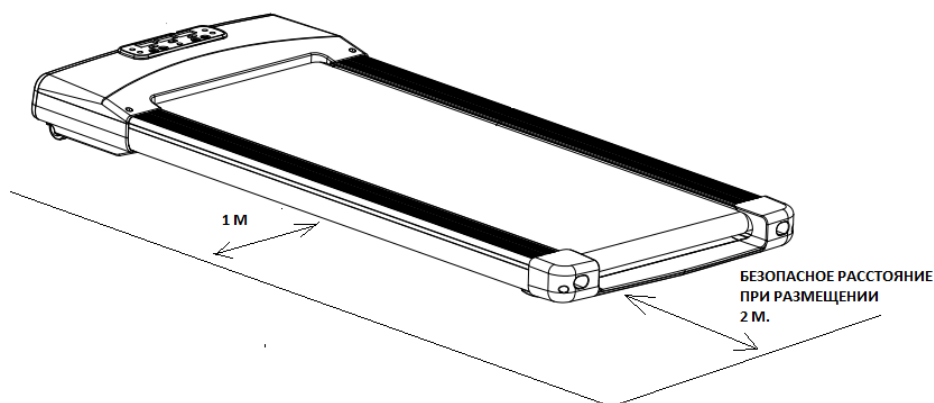

РЕКОМЕНДАЦИИ ПО ХРАНЕНИЮ

Тренажер рекомендуется хранить и использовать в сухих отапливаемых помещениях, вдали от зон с повышенной запыленностью или влажностью, в безопасном месте, не доступном для детей и домашних животных.

Если тренажер хранился или транспортировался при низких/отрицательных температурах и/или в условиях повышенной влажности (более 75%), необходимо перед эксплуатацией выдержать не менее 4х часов. Далее можно приступать к эксплуатации тренажера.

ЗАПРЕЩАЕТСЯ

- прыгать на беговом полотне
- хранить тренажер в ванной комнате или другом влажном помещении
- устанавливать тренажер под прямыми солнечными лучами или в местах с высокой температурой (рядом с плитой или отопительным прибором)
- использовать тренажер с поврежденным шнуром или вилок электропитания (это может привести к поражению электрическим током, короткому замыканию или пожару)
- перекручивать шнур электропитания
- устанавливать тяжелые предметы на беговое полотно
- пить воду находясь на беговом полотне, так как попадания воды на тренажер может вызвать короткое замыкание или удар электрическим током
- начинать занятие сразу после приема пищи

УЧИТЫВАЙТЕ ДАННЫЕ РЕКОМЕНДАЦИИ НА ПРОТЯЖЕНИИ ВСЕГО ПЕРИОДА ЭКСПЛУАТАЦИИ ИЗДЕЛИЯ.

ОСНОВНЫЕ ХАРАКТЕРИСТИКИ

1	ВХОДНОЕ НАПРЯЖЕНИЕ	~ 220-240В, 50-60Гц
2	МОЩНОСТЬ ДВИГАТЕЛЯ	1.75 Л.С. ПИКОВАЯ, 0.5 Л.С. ДЛИТЕЛЬНАЯ
3	СКОРОСТНОЙ РЕЖИМ	1.0 -6.0 КМ/Ч
4	БЕГОВАЯ ПОВЕРХНОСТЬ	430*1100 ММ
5	МАКСИМАЛЬНЫЙ ВЕС ПОЛЬЗОВАТЕЛЯ	100 КГ
6	НАЗНАЧЕНИЕ	ДЛЯ ХОДЬБЫ

КОМПЛЕКТАЦИЯ

No.	НАИМЕНОВАНИЕ	КОЛ-ВО
1	БЕГОВОЕ ПОЛОТНО	1
2	КОМПЛЕКТ АКСЕССУАРОВ	1

КОМПЛЕКТ АКСЕССУАРОВ

NO.	НАИМЕНОВАНИЕ	КОЛ-ВО	NO.	НАИМЕНОВАНИЕ	КОЛ-ВО
1	ШЕСТИГРАННЫЙ ГАЕЧНЫЙ КЛЮЧ 6 ММ	1	3	СИЛИКОНОВАЯ СМАЗКА *	1
2	ПУЛЬТ УПРАВЛЕНИЯ (2 батареи типа ААА в комплекте)	1	4	РУКОВОДСТВО ПОЛЬЗОВАТЕЛЯ	1

* В целях безопасности храните силиконовую смазку в безопасном месте, недоступном для детей.

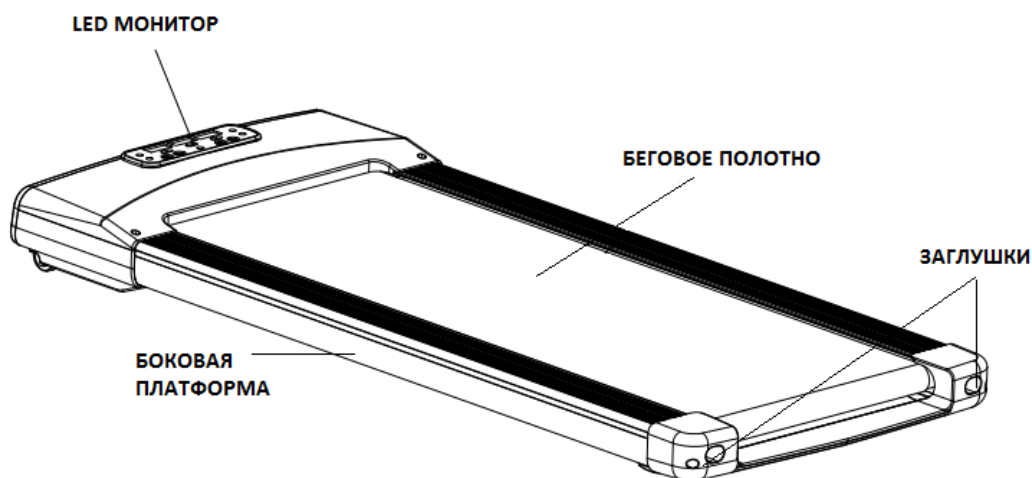

ПОДКЛЮЧЕНИЕ К ИСТОЧНИКУ ПИТАНИЯ



Выберите место в непосредственной близости от розетки для установки беговой дорожки. Убедитесь в исправном состоянии шнура питания и вилки. Выполняйте подключение только при условии наличия надлежащего заземления цепи электропитания; отсутствие заземления может привести к повреждениям тренажера, на которые не распространяется гарантия. Шнур питания должен находиться на безопасном расстоянии от горячих поверхностей и предметов.

Тренажер рассчитан на подключение к сети с номинальным напряжением ~220-240В. Если у Вас возникают сомнения в правильности подключения тренажера к сети, обратитесь к квалифицированному электрику.

Следите за тем, чтобы за беговой дорожкой была закреплена отдельная розетка.

Не используйте переходник для подключения тренажера к сети.

Для снижения риска поражения электрическим током всегда отсоединяйте тренажер от электрической сети после его использования.

Никогда не вставляйте вилку и не отключайте мокрыми руками.

Не перекручивайте кабель тренажера.

ИНСТРУКЦИЯ ПО УСТАНОВКЕ ТРЕНАЖЕРА

Пожалуйста, прочитайте руководство пользователя перед установкой беговой дорожки.

Проверьте наличие всех комплектующих перед установкой.

Установите тренажер на ровной твердой поверхности.

Не устанавливайте тренажер в помещениях с высокой влажностью.

Расположите тренажер не ближе, чем 1 - 2 м от стен или предметов мебели.

Устанавливая беговую дорожку, избегайте ковровых покрытий. Перегрев и недостаточная вентиляция может привести к повреждению двигателя.

После установки уберите инструменты и упаковочные материалы в недоступное для детей место.

РЕКОМЕНДАЦИИ ДЛЯ ТРЕНИРОВОК

Перед тренировкой на беговой дорожке рекомендуется провести разминку. Разминка является важной частью тренировки, поскольку позволяет подготовить организм к предстоящей нагрузке. Во время разминки усиливается циркуляция крови, обогащая мышцы кислородом, и повышается температура тела. Рекомендуется выполнять несколько упражнений на растяжку, уделяя каждому примерно по 30 секунд. Во избежание травм не совершайте резких движений.

Если до приобретения домашнего тренажера Вы не занимались физическими нагрузками, начинайте с ходьбы по 5 минут в день, постепенно наращивая темп и время тренировки.



ЧРЕЗМЕРНЫЕ УПРАЖНЕНИЯ МОГУТ ПРИВЕСТИ К ТРАВМАМ ИЛИ ДАЖЕ К СМЕРТИ. ПОЖАЛУЙСТА, НЕМЕДЛЕННО ПРЕКРАТИТЕ УПРАЖНЕНИЯ, ЕСЛИ У ВАС КРУЖИТСЯ ГОЛОВА ИЛИ ВЫ ЧУВСТВУЙТЕ СЕБЯ ПЛОХО.

РУКОВОДСТВО ПО ИСПОЛЬЗОВАНИЮ БЕГОВОЙ ДОРОЖКИ

Правильно вставьте вилку питания и включите переключатель (красного цвета) (1).

При включении тренажера прозвучит звуковой сигнал и экран включится.

Запуск обычно начинается через 3 секунды после обратного отсчета.



КАК ВСТАВАТЬ НА БЕГОВУЮ ДОРОЖКУ

Вставляйте на беговую дорожку, поставив ноги на рейки по бокам беговой платформы. Ставьте ноги на беговое полотно только после того, как оно начало движение с постоянно медленной скоростью. Во время упражнения не поворачивайтесь спиной к компьютеру. Никогда не пытайтесь развернуться на беговой дорожке, если полотно движется.

Не включайте изделие, находясь на беговом полотне, т.к. это приведет к перегрузке двигателя.

ОПИСАНИЕ РАБОТЫ ДИСПЛЕЯ



ФУНКЦИИ КНОПОК ПУЛЬТА УПРАВЛЕНИЯ

1. Кнопка запуска/остановки (START/STOP)

Когда питание включено, нажмите кнопку пуск, экран отобразит скорость 1.0 км/ч, и беговая дорожка запустится. Для остановки нажмите кнопку стоп, все параметры будут сброшены и беговое полотно постепенно остановится.

2. Кнопка скорости (SPEED)

Кнопка скорости регулирует скорость движения полотна, увеличивая ее "+" или уменьшая "-".

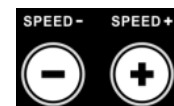

ФУНКЦИИ ДИСПЛЕЯ

1. Скорость: дисплей отображает текущую скорость.

2. Время: дисплей отображает время, заданное в ручном режиме, а так же обратный отсчет времени в автоматическом режиме тренировки.

3. Дистанция: дисплей отображает общую заданную дистанцию, а так же обратный отсчет заданного расстояния в автоматическом режиме.

ТИПИЧНЫЕ НЕИСПРАВНОСТИ И РУКОВОДСТВО ПО ИХ УСТРАНЕНИЮ

КОД ОШИБКИ	ОПИСАНИЕ	РЕШЕНИЕ ПРОБЛЕМЫ
E1	Дорожка включена, но нет соединения между нижнем контроллером и консолью.	Необходимо проверить соединение нижнего контроллера и консоли, заменить провод подключения, если он поврежден.
E2	Нет сигнала двигателя.	Необходимо проверить кабель двигателя и убедиться в его правильном подключении. Исключить повреждение кабеля. Заменить двигатель.
E5	Нагрузка превышает 6А более трех секунд	При перегрузке система останавливается в целях безопасности. Отрегулируйте беговую дорожку и перезапустите ее. Проверьте, есть ли жидкость или запах горелого во время работы двигателя, если да, замените двигатель; проверьте, есть ли от контроллера запах горелого, если да, замените контроллер; проверьте напряжение питания, если оно не соответствует спецификациям, измените и снова запустите дорожку.
E6	Защита от аномального напряжения	Необходимо проверить, если напряжение питания на 50% ниже нормального, используйте электросеть с правильным напряжением и снова запустите дорожку, замените контроллер, если он сгорел. Проверьте, подключен ли кабель двигателя.

РЕГУЛЯРНОЕ ТЕХНИЧЕСКОЕ ОБСЛУЖИВАНИЕ

ПРЕДУПРЕЖДЕНИЕ: перед чисткой или обслуживанием, пожалуйста, убедитесь, что тренажер отключен от электросети.

Правильное и регулярное техническое обслуживание продлит жизнь тренажера.

Периодически удаляйте пыль, обязательно очищайте беговую ленту. Занимайтесь только в чистой обуви. Полотно необходимо очищать с использованием влажной ткани и мыльного раствора. Избегайте попадания воды на кожух, а так же чрезмерно влажной очистки остальных компонентов.

Предупреждение: перед очисткой двигателя, которая должна производиться раз в год, убедитесь, что вилка вытащена из розетки, во избежание удара электрическим током.

СМАЗКА БЕГОВОГО ПОЛОТНА

Данный тренажер был смазан в заводских условиях и полностью готов к использованию. Но по мере использования, в связи с трением между полотном и декой, тренажер нуждается в смазке. Рекомендуется регулярно проверять беговое полотно на наличие повреждений, и если таковые имеются, обращаться в специализированный сервисный центр.

Рекомендовано смазывать поверхность между беговым полотном и декой в соответствии со

следующим графиком:

- если Вы используете тренажер 3 часа в неделю, смазка необходима 1 раз в месяц;
- если Вы используете тренажер более 7 часов в неделю, смазка необходима 1 раз в 14 дней.

Для того, чтобы смазать беговое полотно:

- аккуратно приподнимите полотно
- откройте бутылку с силиконовой смазкой, выдавите смазку как показано на рисунке ниже:

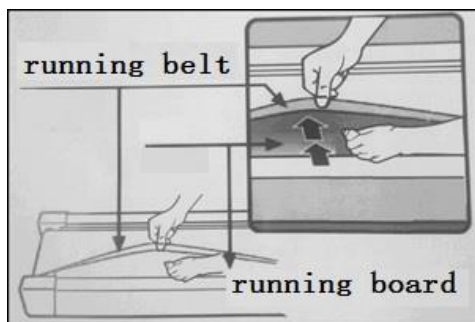

Если беговое полотно слишком свободно или слишком туго натянуто, необходимо его отрегулировать.

Натяжение бегового полотна считается правильным, если Вы можете приподнять его на 5-7 см.

ВЫРАВНИВАНИЕ БЕГОВОГО ПОЛОТНА

- установите тренажер на ровной горизонтальной поверхности
- задайте скорость 2-4 км /ч.
- если беговое полотно смещено вправо, поверните правый регулировочный болт на 1/2 оборота по часовой стрелке, затем поверните левый регулировочный болт на 1/2 оборота против часовой стрелки (изображение А)
- если беговое полотно смещено влево, то поверните левый регулировочный болт с поворотом 1/2 по часовой стрелке, поверните правый регулировочный болт на 1/2 оборота против часовой стрелки (изображение В)



изображение А

изображение В

РЕКОМЕНДАЦИИ ПО УТИЛИЗАЦИИ



Данное изделие представляет собой оборудование и не подлежит утилизации с бытовыми отходами. Запрещается выбрасывать тренажер и элементы питания (при их наличии) в окружающую среду.

В целях защиты окружающей среды изделие подлежит утилизации по истечении срока службы в соответствии с действующим законодательством РФ. Источники питания так же требуют утилизации, для чего необходимо обращаться в специализированные организации, занимающиеся вывозом и утилизацией таких

отходов.